

Duplikat

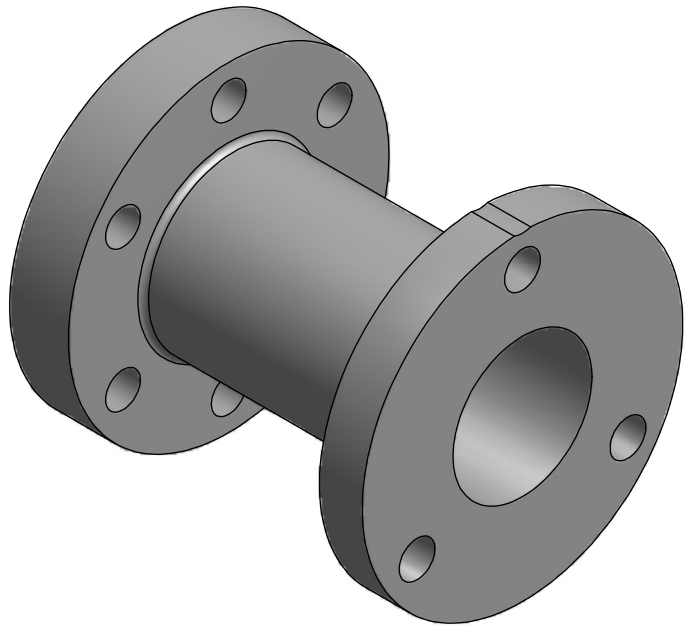
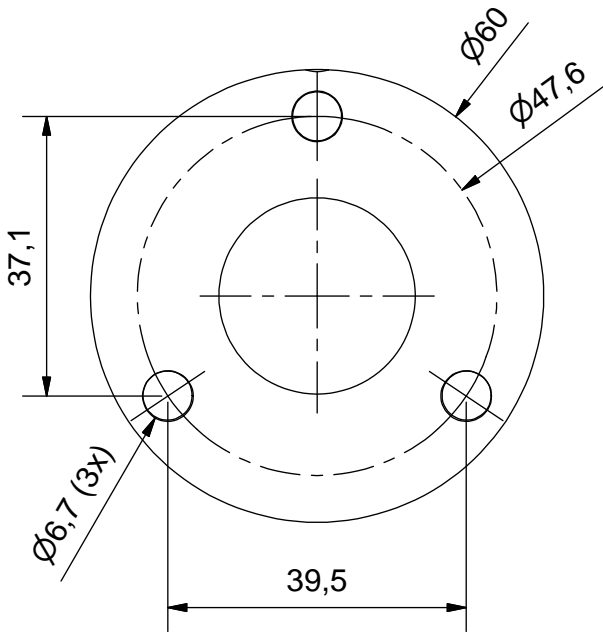
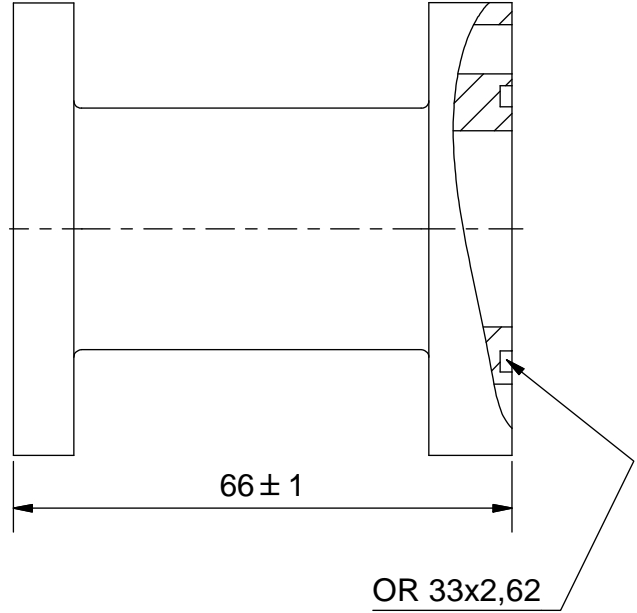
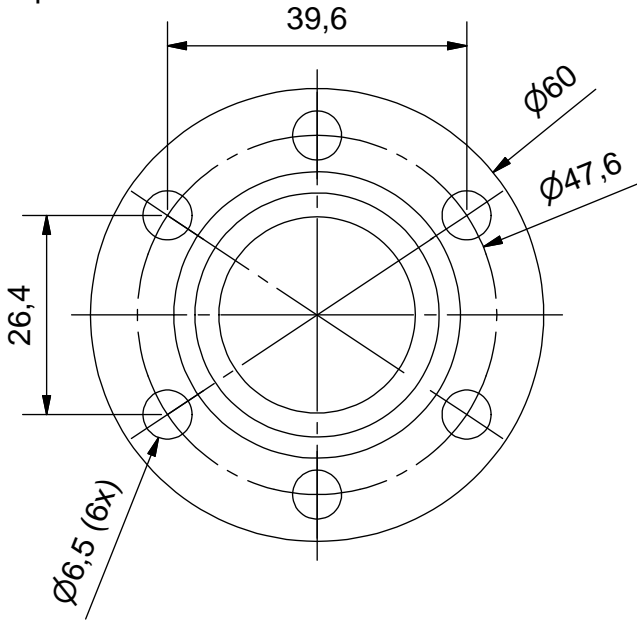

Schutzvermerk nach DIN ISO 16016 beachten!  
 Das Urheberrecht an diesen Zeichnungen und allen Beilagen die dem Empfänger persönlich anvertraut sind, verbleibt jederzeit unserer Firma. Ohne unsere schriftliche Genehmigung dürfen sie nicht kopiert und vervielfältigt, auch niemals dritten Personen mitgeteilt oder zugänglich gemacht werden.

(Verwendungsbereich)  
**Adapter für OR**

Maßstab: 1:1

(Gewicht) 0,4 kg

		Datum	Name
Gezeichnet	06.06.2013	Görner	
Kontrolliert			
Norm			

**Adaptersatz**

**DO-Adapter**



**6491\_2 - K**

**1**

A4

Zust.	Änderungen	Datum	Name