

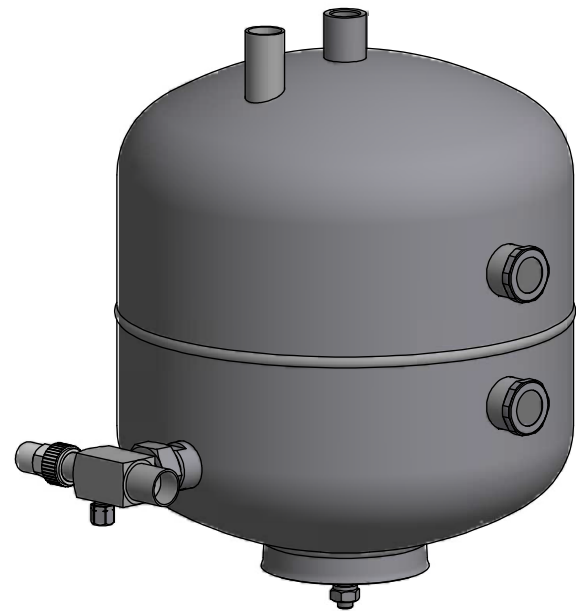

Duplikat

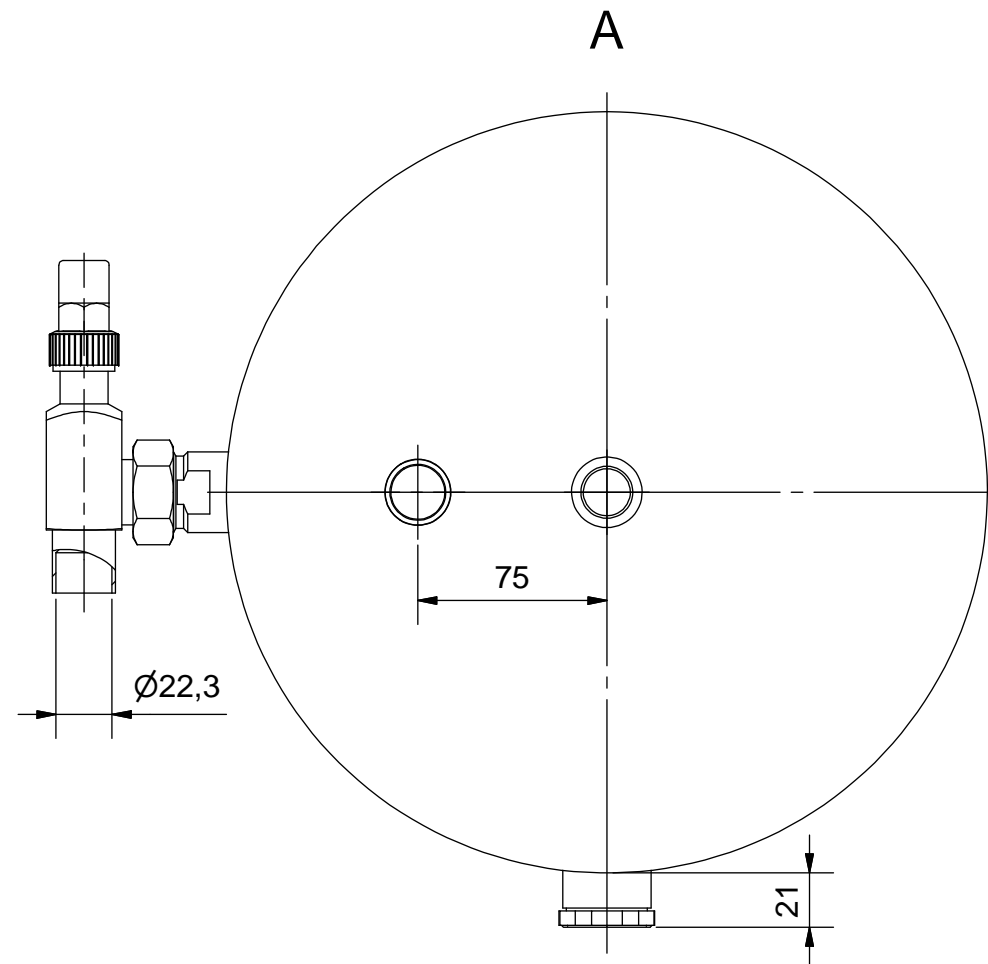
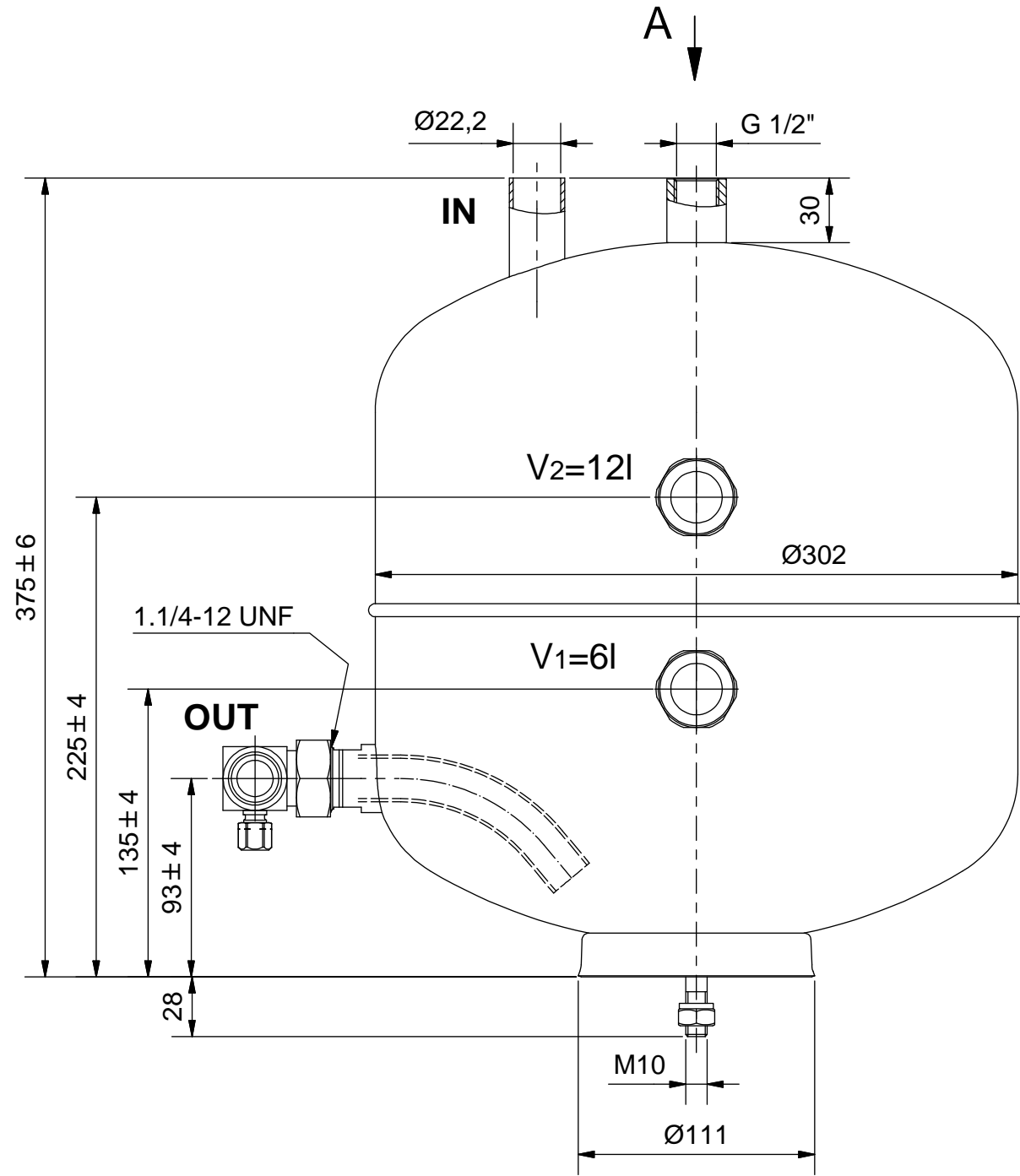

Zulassung nach DRL 2014/68/EU für:
 Fluide der Gruppe 2,
 Kategorie II; Modul A2
 P_s*V: 45*18=810 [bar*Liter]
 Manipuliersicheres Typschild dauerhaft aufgebracht
 Farbe: RAL 5009, Epoxidharz eingebrannt

Max. zul. Druck 45 bar bei max. zul. Betr.temperatur von 50°C
 Max. zul. Druck 30 bar bei Betr.temperatur unter -10°C bis -40°C
 Prüfdruck: 50 bar

zugelassene Kältemittel: R410A

(Verwendungsbereich)		(Volumen[l]) 18,0	Maßstab: 1:3 (1:5)	(Gewicht) 12,8 kg
		Datum	<h2 style="text-align: center;">Flüssigkeitssammler</h2> <h3 style="text-align: center;">SGS-18-CD</h3>	
		Name		
		Gezeichnet 18.02.2016 R. Görner		
		Kontrolliert 27.04.2016 Szacknies		
		Norm		
				
Zust.	Änderungen	Datum	Name	10336-K
				3 A3
W:\Technik\ACAD\Arbeitsordner\Herr Neufeld\Geräte\Flüssigkeitssammler\SGS-18-CD\SGS-18-CD.idw				

Schutzvermerk nach DIN ISO 16016 beachten!
 Das Urheberrecht an diesen Zeichnungen und allen Beilagen die dem Empfänger persönlich anvertraut sind, verbleibt jederzeit unserer Firma. Ohne unsere schriftliche Genehmigung dürfen sie nicht kopiert und vervielfältigt, auch niemals dritten Personen mitgeteilt oder zugänglich gemacht werden.